

**Zasuwa miękkouszczelniona kołnierzowa z by-pasem**

**Soft wedge gate valve flange of by-pass**

**Задвижка с мягким уплотнением фланцевая, с байпасом**



Typ 2111

**Dane techniczne:**

długość zabudowy wg PN-EN 558-1: 2001  
 zasuwę typu 2111 - szereg 14  
 zasuwę typu 2002 - szereg 15  
 połączenia kołnierzowe wg PN-EN 1092-2: 1999  
 klasa szczelności - A  
 ciśnienie robocze PN16  
 temperatura czynnika do 70°C

**Technical data:**

face to face length acc. EN 558-1  
 gate valve type 2111 - row 14  
 gate valve type 2002 - row 15  
 flanges acc. EN 1092-2  
 leakproofness class - A  
 working pressure PN16  
 medium temperature up to 70°C

**Технические параметры:**

Строительная длина согл. PN-EN 558-1: 2001  
 Задвижка тип 2111 - ряд 14  
 Задвижка тип 2002 - ряд 15  
 Фланцевые соединения согл. PN-EN 1092-2: 1999  
 Класс герметичности А  
 Максимальное рабочее давление PN 16  
 Максимальная температура работы до 70 °С

**Cechy konstrukcyjne:**

O-Ringowe uszczelnienie trzpienia - "SUCHY GWINT" - wymienne pod ciśnieniem.  
 Trzpień nierdzewny łożyskowany z walcowanym gwintem.  
 Klin zawulkanizowany na całej powierzchni z wymienną nakrętką.  
 Przelot prosty - bez gniazda.  
 Wszystkie elementy są zabezpieczone przed korozją.  
 Wykonanie standardowe:  
**PN16, 70°C, EPDM, farba epoksydowa RAL5005 250µm, bez kółka ręcznego** (\*).

**Certyfikat CE**  
**Atest higieniczny PZH**

**Design features:**

Spindle's gaskets O-ring - "DRY THREAD" - replaceable under pressure.  
 Stainless steel spindle with rolled thread and bearing.  
 Total suface rubbered wedge with replaceable spindle nut.  
 Gate valve with full bore.  
 All parts are protected against corrosion.

Standard execution:  
**PN16, 70°C, EPDM, epoxide paint RAL5005 250µm, without handwheel** (\*).

**Certificate CE**  
**Hygienic attest by PZH**

**Конструктивные особенности:**

Уплотнение шпинделя O-Ring - "СУХАЯ РЕЗЬБА" - заменяется под давлением.  
 Шпиндель нержавеющей, с накатанной резьбой.  
 Клин полностью вулканизирован, с заменяемой гайкой.  
 Гладкий проходной канал.  
 Все элементы защищены от коррозии.

Стандартное исполнение:  
**PN16, 70°C, EPDM, эпоксидная краска RAL5005 250 мкм, без штурвала** (\*).

**Сертификат CE.**  
**Гигиенический сертификат Польского Учреждения Гигиены (PZH).**

**Zastosowanie:**

W instalacjach: wodociągowych, wody pitnej i innych płynach obojętnych chemicznie do odcinania przepływu.

**Application:**

In instalations: for water, potable water and other inert fluids to flow closing.

**Применение:**

Для перекрытия потока в водопроводных сетях, сетях передачи питьевой воды и других химически нейтральных жидкостей.

**Montaż:**

Montaż jest możliwy w zakresie: od pozycji poziomej do pozycji pionowej.

\* - możliwe inne wykonania

**Assembly:**

Assembly from horizontal to vertical position.

\* - other executions on request

**Установка:**

Установка возможна в любом положении.

\* - возможны другие исполнения

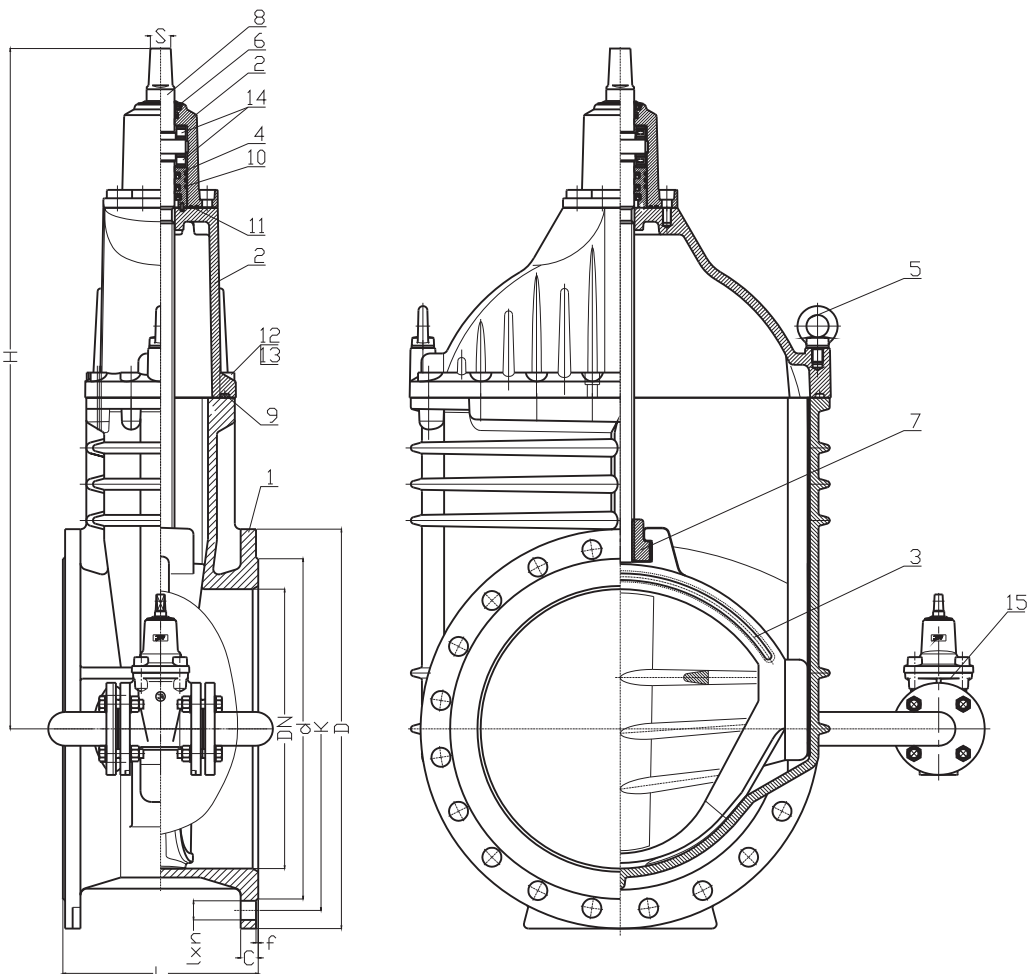

No.	Część, Part, Деталь	Materiały, Materials, Материал
1	Korpus Корпус	Żeliwo sferoidalne EN-GJS-400-15, PN-EN 1563:2012
2	Pokrywa Крышка	Żeliwo sferoidalne EN-GJS-400-15, PN-EN 1563:2012
3	Klin Клин	Żeliwo sferoidalne EN-GJS-400-15, PN-EN 1563:2012 Guma EPDM PN-ISO 1629: 2005
4	Korek uszczelniający Уплотнительная пробка	Mosiądz PN-EN 1982:2010
5	Śruba z uchem винт ухо	Stal Fe/Zn5 PN-EN ISO 4017: 2004
6	Uszczelka czyszcząca Резиновый пыльник	Guma EPDM PN-ISO 1629: 2005
7	Nakrętka trzpienia Гайка шпинделя	Mosiądz PN-EN 1982:2010

No.	Część, Part, Деталь	Materiały, Materials, Материал
8	Trzpień Шпиндель	Stal X20Cr13 PN-EN 10088-1:2007
9	Uszczelka pokrywy Уплотнение крышки	Guma EPDM PN-ISO 1629: 2005
10	Pierścień O-Ring	Guma EPDM
11	Уплотнительное кольцо	PN-ISO 1629: 2005
12	Śruba Болт	Stal Fe/Zn5, stal nierdzewna PN-EN ISO 4762: 2006
13	Zaślepka śruby Заглушка болта	Parafina
14	Łożyska Подшипник	Katalog producenta
15	Odciążenie Байпас	Zasuwa Typ 2111 DN

DN	2111 Szer.14 Шир.14	2002 Szer.15 Шир.15	H	d	D	K PN16 (PN10)	I PN16 (PN10)	C	f	n PN16 (PN10)	□S	Masa Weight Вес	Masa Weight Вес	Odciążenie Байпас
[mm]											[mm]	2111 [kg]	2002 [kg]	DN
400	310	600	1020	480	580	525 (515)	31 (28)	32	4	16	32	315	350	40/50**
450	330	-	1090	548	640	585 (565)	31 (28)	32	4	20	32	365	-	40/50**
500	350	700	1220	582	715	650 (620)	34 (28)	34	4	20	36	475	578	50/80**
600	390	800	1390	720	840	770 (725)	37 (31)	36	4	20	36	665	670	65/80**
600*	430	900	1390	800	910/895	840	37(31)	33	5	24	36	695	720	

\*Połączenie kołnierzowe wg PN-EN 1092-2: 1999, jak dla DN700, przelot DN600

\* Фланцевое соединение согл. PN-EN 1092-2: 1999, как для DN700, проход DN600

\*\* na życzenie  
\*\* по заказу

Sposób zamawiania/ Способ заказа :

Nr wyrobu/ № изделия; DN; materiały/mатериал; PN;

Przykład/Пример:

2111; DN500; EN-GJS-400-15/EPDM; PN16.

Ze względu na ciągły rozwój firmy zastrzegamy sobie prawo do modyfikacji produkowanych wyrobów.

В связи с постоянным развитием фирмы мы сохраняем за собой право внесения модификаций в производимые изделия.